

Yrittäjyyden liittäminen tutkintotavoitteiseen koulutukseen ja yrittäjyys-tutkinnonosan suorittaminen

**Näyttävä-hanke ja Salon seudun aikuisopiston
yrittäjyyden edistämisen strategia**

4.10.2007

Pia Virtanen

Näyttävä-hankkeen lähtökohdat

Hankkeen lähtökohtana on alueellinen seudun, liike-elämän ja yritysten palvelutehtävä, johon sisältyy mm. tehtävä yrittäjyyden edistämisestä.

Käytännössä yrittäjyysopintojen tarjoaminen on hankalaa, sillä kussakin opintoryhmässä vain 1 – 2 opiskelijaa haluaa opinnot vapaasti valittavaksi. Pienten ryhmien kouluttaminen ei ole kustannustehokasta eikä palvele yhteiskuntaa taloudellisesti. Silti tarve yrittäjäkoulutukseen kasvaa lähivuosina mm. omistajanvaihdostarpeen myötä. Joka viides yritys vaihtaa omistajaa alueellamme seuraavien viiden vuoden aikana.

Hankkeen tavoite

1. Hankkeen tavoitteena on auttaa aikuiskoulutuskeskuksia täyttämään työelämän palvelutehtävä yrittäjyyden ja yrittäjäkoulutuksen edistämisessä.
2. Käytännössä tämä toteutuu luomalla opistoasteen aikuiskoulutukseen yrittäjyyden edistämisen malli ja strategia, jolla yrittäjyysopinnot mahdollistetaan kaikille opiskelijoillemme.

Hankkeen alatavoitteet

1. Luoda oppilaitostasoinen suunnitelma yrittäjyysmoduulien tarjoamisesta kaikille niistä kiinnostuneille opiskelijoille (päivä- ja iltaryhmät).
2. Oppilaitosten opetussuunnitelmien päivittäminen siten, että niihin lisätään yrittäjyysopinnot valinnaisiksi (3-tasoinen yrittäjyyskoulutus moduuliperusteella -> aiempien opintojen suoritusten tunnistaminen ja tunnustaminen).

Hankkeen alatavoitteet

3. Eri tutkintojen näyttösuunnitelmien integrointi ja yhdistäminen moduulimalliin. Uusien, yhteisten näyttösuunnitelmien teko ja toimittaminen oppilaitoksen tutkintojen tutkintotoimikunnille. Tavoitteena on luoda näytöt, joiden osat voidaan suoraan lukea näyttöaineistoksi yrittäjän ammattitutkintoon.

Hankkeen alataavoitteet

4. Yrittäjyyskoulutusyhteistyön mallintaminen seuduittain: miten luodaan alueellinen polku yrittäjyyteen. Ako:ssa suoritettujen yrittäjäopintojen hyväksi lukeminen ammattikorkeakouluasteella ja muiden oppilaitosten yrittäjäopintojen hyväksi lukeminen ako:ssa. Lisäksi muu yhteistyö, esim. Salossa amk:n opiskelijat tulevat tekemään yat:n näytöillä 2006 pilottikokeiluna.

Oppilaitoskohtaiset lisätavoitteet (eivät todennäköisiä toteuttaa resurssien puitteissa – uusi hanke?)

5. Nuorisoasteen integrointi yrittäjyyskoulutuksessa: yhteinen tarjontasuunnitelma vapaasti valittavissa yrittäjäopinnoissa. Mahdollisuus suorittaa yat perusopintojen jatkeeksi. Mahdollinen opetusryhmien yhdistäminen alueellisen tarpeen mukaan.
6. Harjoitusyritystoiminnan käynnistämissuunnitelmien luominen liittyen mm. kohtaan 4 – alueellisen koulutuksen rakenteiden yhdistely samanmuotoisiksi, jotta osaamisen tunnustaminen helpottuu.

Oppilaitoskohtaiset lisätavoitteet (eivät todennäköisiä toteuttaa resurssien puitteissa)

7. Yrittäjyhteistyön lisääminen (yr. yhd. mukaan suunnitteluun, mm. miten palvellaan omistajanvaihdosasioissa (huom.! Alustava malli tehty ja kokeiltu 1/07, yrittäjyyskoulutuksen rahoitussuunnittelu: miten varmistetaan rahoituksen pts.)

Alueellinen yrittäjyyden edistäminen Salossa

Yrittäjyyskasvatuksen Sykäys-tiimi tekee yhteistyötä kaikilla asteilla

Perusaste

Yrittäjyys-
kasvatus-
hankkeita

Yrittäjyys-
kasvatus
opetus-
suunnitelmissa luo
yrittäjyydelle
myönteisen
ilmapiirin.

Nuorisoaste

Sisäinen
yrittäjyys on
perustutkinnoissa pakollinen
osio kaikille ja
ulkoinen
yrittäjyys
vapaasti
valittava
vaihtoehto.

Yrittäjyys-
kasvatus
opetus-
suunnitelmissa luo
yrittäjyydelle
myönteisen
ilmapiirin.

Ammatillinen aikuiskoulutus

Sisäinen yrittäjyys on
perustutkinnoissa pakollinen osio
kaikille ja ulkoinen yrittäjyys
vapaasti valittava vaihtoehto.
Ammattitutkinnoissa yrittäjyys on
vapaasti valittava vaihtoehto.

Avoin yrittäjävalmennus on
maksuton yleisvalmennus
yrittäjyydestä kiinnostuneille.

Yrittäjän ammattitutkinto
valmistaa yrittämiseen.

Yrittäjän erikoisammattitutkinto
kehittää yrittäjyyttä ja yrityksiä

Korkeakoulutus

Turun ammatti-
korkeakoulu
tarjoaa
kolmiportaisen
yrittäjyysohjelman
perusopintoja
suorittaville:

1. Harjoitusyritys-
projekti on
virtuaalista
yrittäjätoimintaa.
2. Osuuskunta myy
opiskelijoiden
palveluita.
3. Yrityshautomossa
aloitetaan oma
yritys.

Sijoittuminen alueellisiin strategioihin

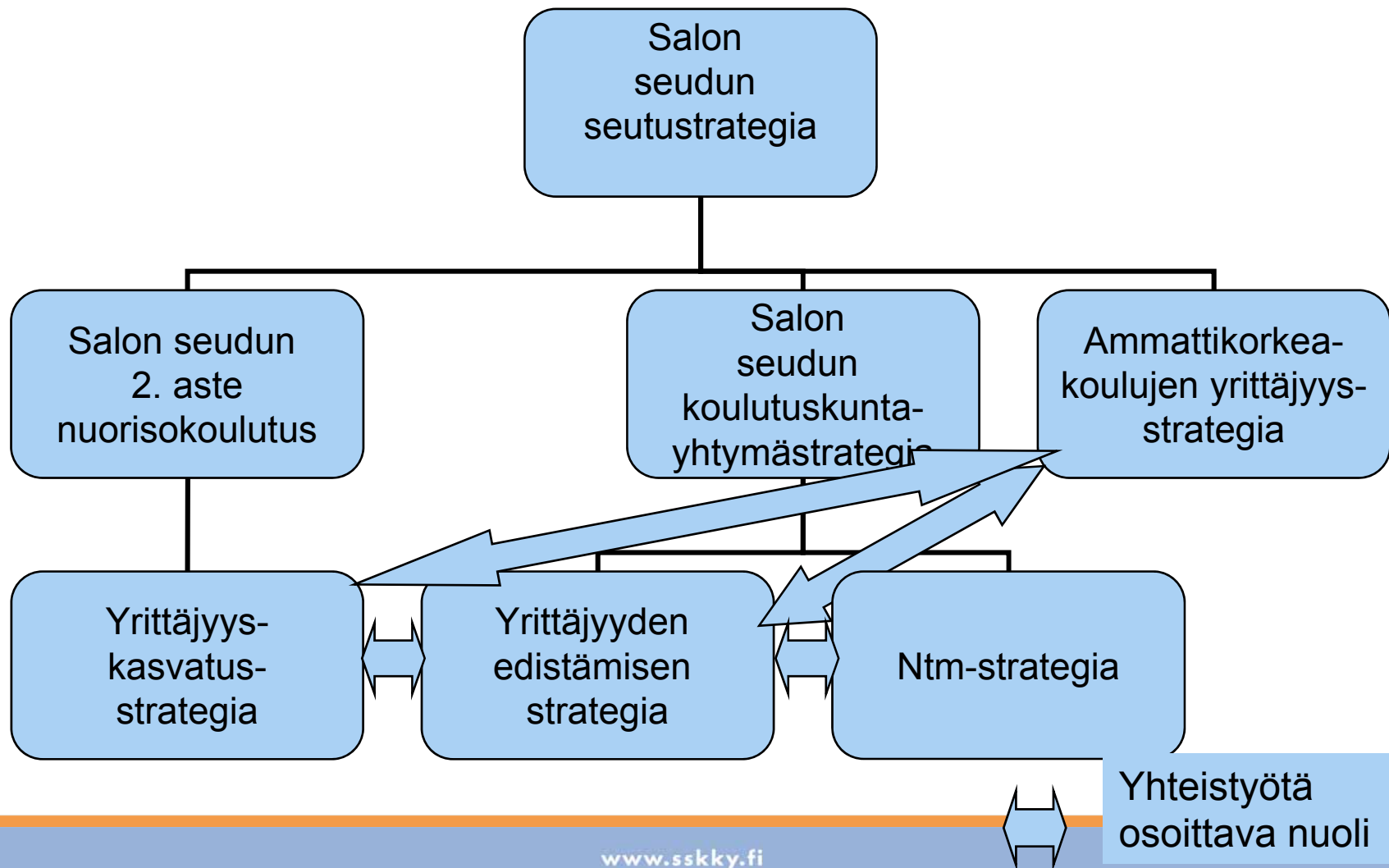

Liittymään muihin hankkeisiin

RAKENTEET

Aihe-hanke:

opintojen
henkilökohtaistaminen
(osaamisen tunnistaminen ja
tunnustaminen)

Kattava-hanke:

pk-yritysten tukeminen mm.
uusilla koulutus- ja
konsultointituotteilla sekä
toimintamalleilla

TUOTTEET JA
TOIMINTAMALLIT

YRITTÄJYYDEN EDISTÄMINEN AIKUISKOULUTUKSESSA

- Sisäisen yrittäjyyden edistäminen
- Ulkoinen yrittäjyys uravaihtoehdoksi eri
tutkintoja suorittaville vapaasti valittavilla
opinnoilla (2 – 6 ov)
- Yrittäjän ammattitutkinto opintojen jatkoksi
mahdollinen kaikille (40 ov)
- Yrittäjän erikoisammattitutkinto yat:n
käyneille tai pitkään yrittäneille yrityksensä
kehittäjille

SISÄINEN
KEHITTÄMINEN

JoNo-hanke:

opintojen joustavuuden
lisääminen ja prosessien
kehittäminen
EFQM-laadun
kehittäminen

Yhteistyö:

alue- ja yrittäjäyhteistyön
lisääminen osana strategisia
valintoja, kumppanuusverkos-
ton muodostaminen

YHTEISTYÖ

YRITTÄJÄNÄYTTÖJEN TOTEUTUS

- Yhteensä 0 – 15 opetuskertaa henkilökohtaisen opintosuunnitelman mukaisesti
- Opetus päivä- ja iltaryhmissä tarpeen mukaan: yrittäjän ammattitutkinnon ilta-aikataulujen sekä talon sisäisten päiväryhmien mukaisesti
- 1 - 2 ryhmätuutorointia (minä yrittäjänä sekä liikeidea ja liiketoimintasuunnitelma)
- Henkilökohtainen näytönohjausaika (noin 1 h/henkilö)
- Mallinäyttö ohessa – erityisalojen malli, tarvitsee vielä alakohtaisen täydennyksen lisäohjeissa (mm. lait sekä tutkinnon perusteissa olevat lisävaatimukset)

Yrittäjäkoulutusten markkinoinnin vuosikello

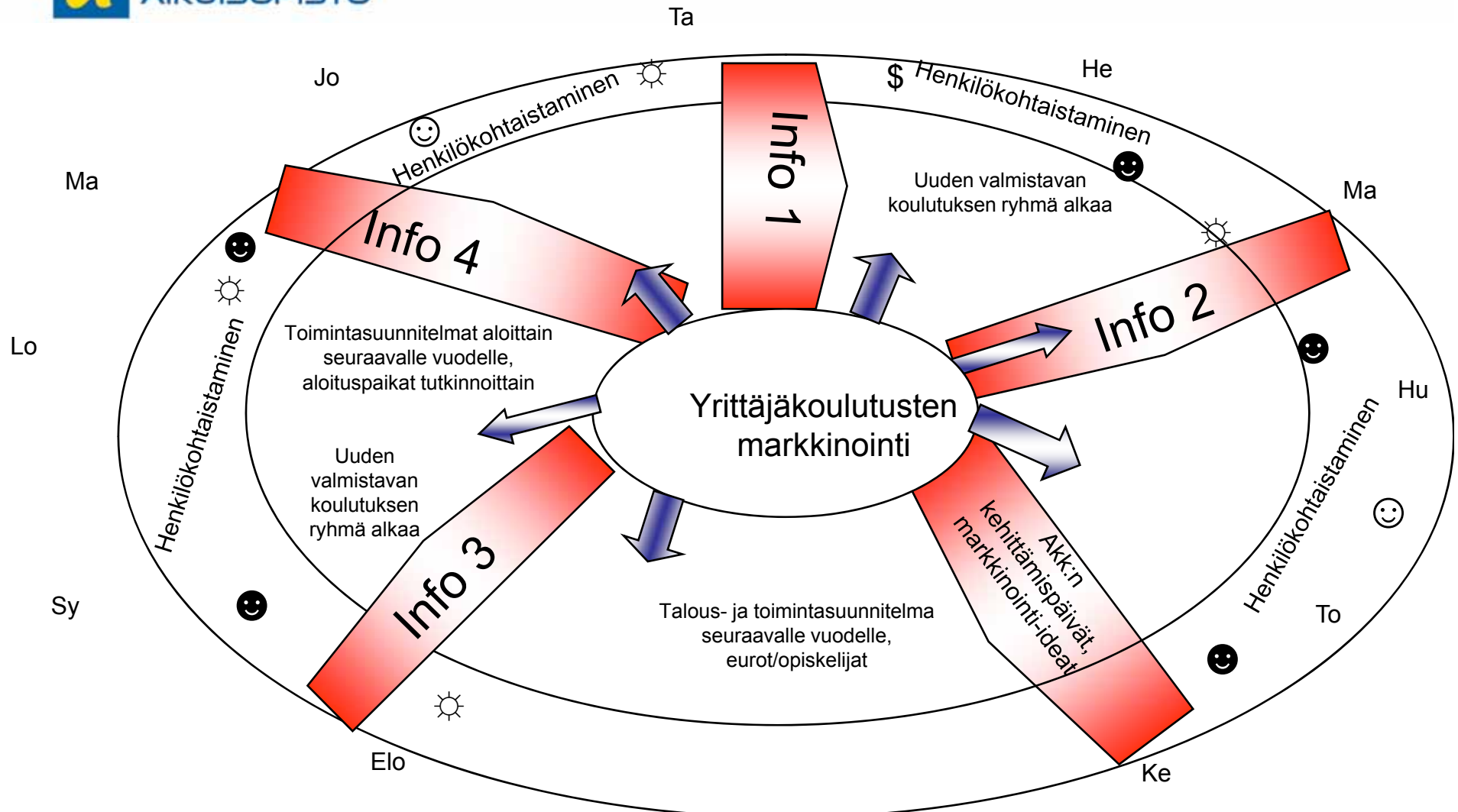

☺ oman yrityksen perustamispäivä SSKK:n

\$ omistajanvaihdos-seminaari SSKK:n

☀ lehti-ilmoitus ja sisäinen tiedote

☺ markkinointipalaveri

Yrittäjäpolku Salon seudulla - toteutuksen viisi kerrosta

Tietoisuuden herääminen, uteliaisuus, myönteinen asenne yrittäjäksi ryhtymiseen (koti, koulu, yhteiskunta jne.); oman yrityksen perustamispäivät (SSKK) ja Sykäys-tiimin toiminta

Laajaa tietoa yrittäjyydestä, avoin yrittäjävalmennus ja vapaasti valittavat yrittäjyysosiot

Sovellettavaa tietoa, räätälöityjä ratkaisuja, yrittäjän ammattitutkinto Salo ako

Toteutus päätetyn mallin mukaan, konsultointia, Kehittämiskeskus, pankit jne.

Yrityksen perustaminen, tekniset yksityiskohdat

VAIN 10 %!!!

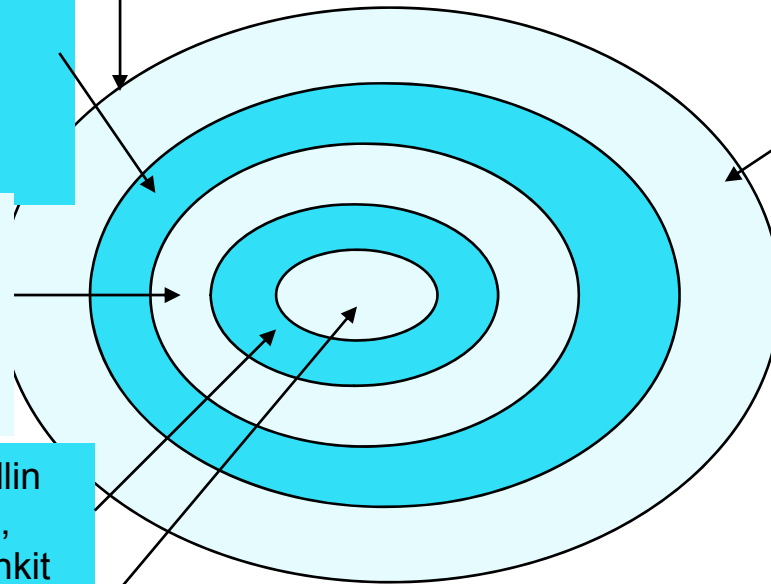

Huom!

Tällä uloimmalla kehällä olo voi kestää vuosia.

Tällä kehällä esitetään yleensä väärää kysymyksiä, detaljeja (merkityksettömiä ja pieniä yksityiskohtia)

Lähde:
Pia Virtanen, Salo ako soveltanut Sakari Oikarisen sukupolvenvaihdos-materiaalista

Ministry of Trade and Industry

Finland

Visio 2010

Yrittäjyyskasvatus on
Ako:n normaali toimintatapa.
Yrittävyys on useimpien opiskelijoiden asenne.
Oppilaitos on kasvattanut ja kouluttanut uusia yrittäjiä, joilla on
kyky olla mutkattomasti mukana ajan nopeassa virrassa.

Salon ako

*Yrittäjyyden edistämisen
strategia lyhyesti*



Strategiaidea: verkostoyhteistyö

Yrittäjyyskasvatuksen ja koulutuksen verkosto

- Verkostossa mukana olo
 - Ohjelasopimus
- Yhteistyö toteutuksessa ja suunnittelussa

Yrittäjyysilmapiirin rakentaminen

- Viestintästrategia ako:ssa
- www-sivut mainostavat
- Yrittäjyysyhteistyö
- Kehittämiskeskusyhteistyö

Yrittäjyyden kehittämisen ohjaus

- YAT, YEAT, yrittäjyysosiot
 - Täydennyskoulutus
 - Vastuukouluttaja
- Yrittäjyys osa ntm-strategiaa

Arvot

1. Tavoitteellinen toiminta
2. Luovuus ja työn ilo
3. Lupa erehtyä ja ottaa riskejä
4. Yhdessä tekeminen
5. Kansallinen ja paikallinen identiteetti

Toteutus
2007

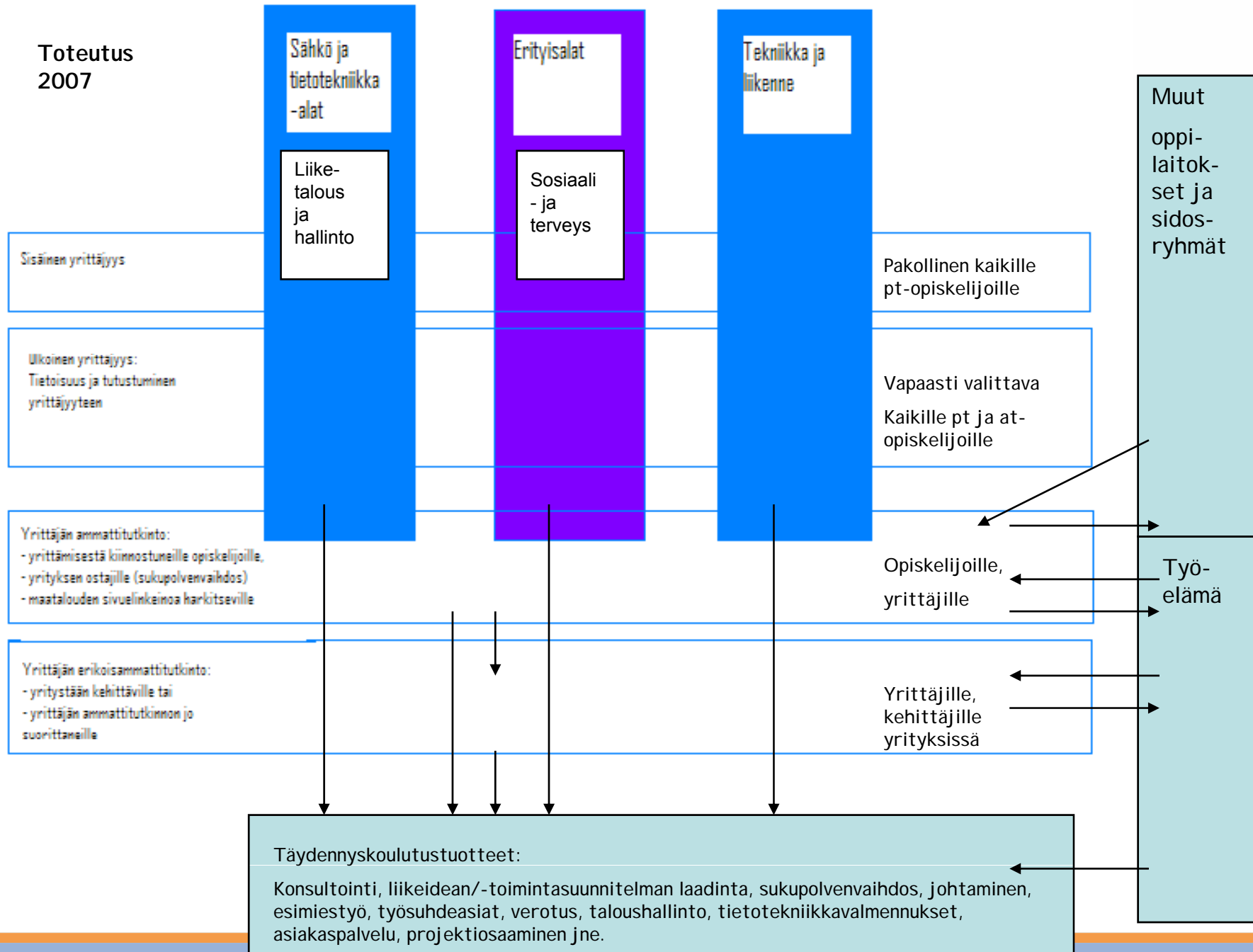

Yhteistyö Turun ammattikorkeakoulun Salon toimipisteen kanssa

